

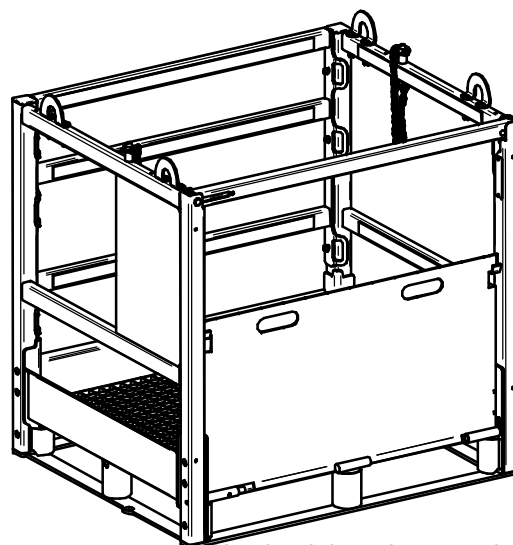

TOLERANCJE WYMIAROWE

TOLERANCJA WYM. GABARYTOWYCH + -3 mm

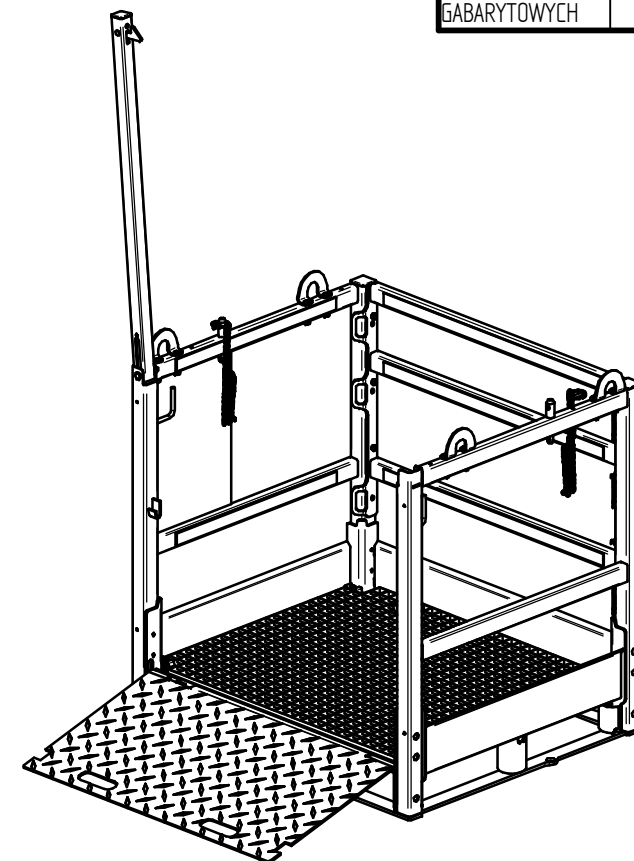
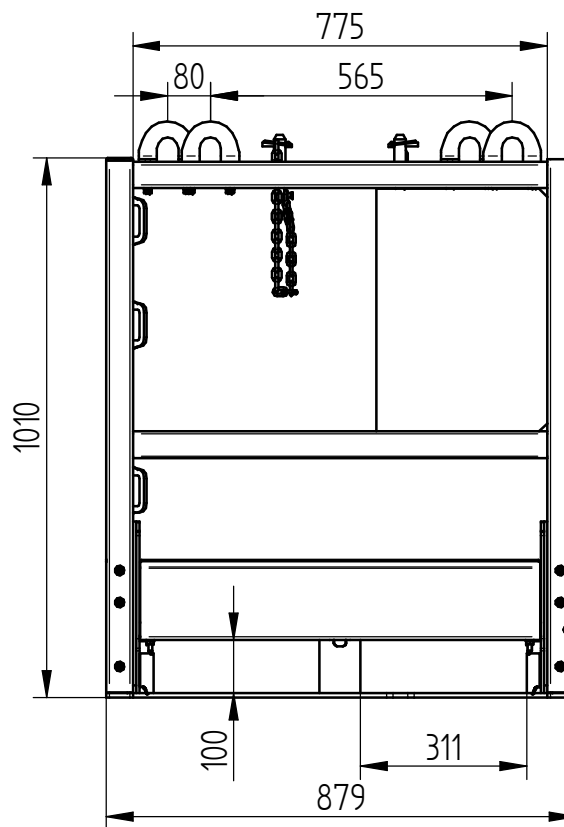
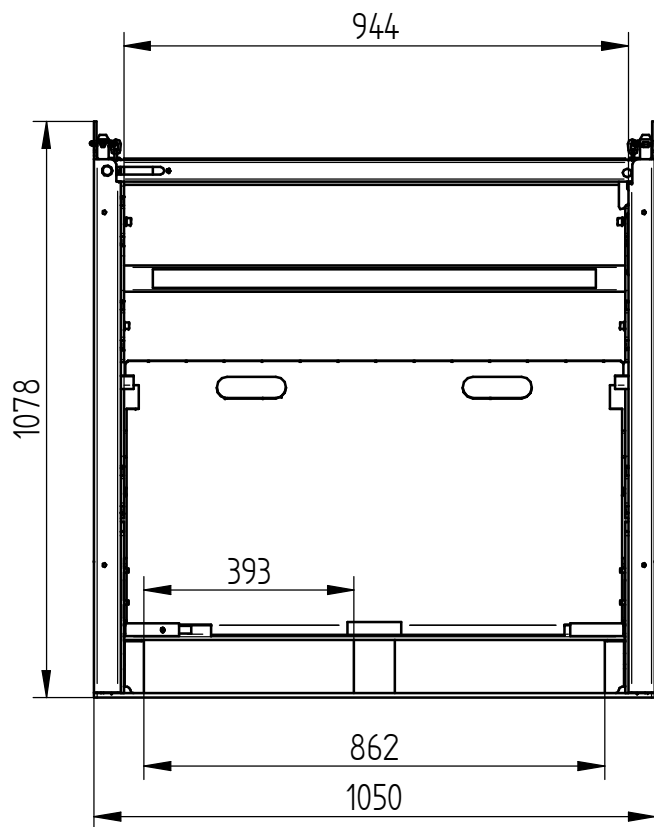

Wersja elektroniczna: sebastian.baran | 2019-05-07 | 15.47.59

PRODUCT DATA SHEET

DIMENSIONS		MAX LOAD	LEVELS	CAPACITY	OPTIMAL TRANSPORT
1050 X 880 X 1078		1500 kg	3	12 cylinders 20L	64 pcs. / Z
B	Dodano uszy w blasze pleców w miejsce cybantów z pręta				02.10.18 DTK
REWIZJA	ILOSC ZMIAN	OPIS REWIZJI			DATA ROZ.
FORMATA3	DATA:	NAZWA:	TOLERANCJE OGÓLNE	KRAWĘDZIE PRZEDMIOTU OBRABIANEGO:	
RYSOWAŁ:	15.12.17	mgr inż. M.Ogar	PN-EN-22768 m, c WPS: AR-135-07-FW AR-135-08-FW AR-135-09-BW		
SPRAWDZIŁ:	02.10.18				
ZATWIERDZIŁ:	NAZWA:		MASA: [kg]	464 kg	NR. RYSUNKU:
SKALA:	K33 LINDE P3-A Bolted		ARKUSZ:	1 / 61	K33 - 1
	1:10				